

IT - I prodotti sono accuratamente controllati: danni provocati da installazione, uso e/o manutenzione non conformi a quanto specificato nella presente istruzione non sono coperti da garanzia. Sono coperti dalla garanzia di 5 anni i seguenti casi: Difetti di fusione, di porosità e di cromatura. Sono coperti dalla garanzia di 2 anni tutti gli organi meccanici. Non si accettano ritorni di merce non autorizzati ed in ogni caso dovranno essere in Porto Franco. La responsabilità si limita alla sostituzione dei componenti ritenuti difettosi, senza alcun ulteriore indennizzo per danni diretti o indiretti, causati da errata installazione, uso e/o manutenzione.

EN - Products are thoroughly checked: damage resulting from installation, use or maintenance not in accordance with these instructions is not covered by warranty. The 5-year warranty covers casting, porosity and chrome defects. All mechanical parts are covered by a 2-year warranty. Unauthorized returns are not accepted and must be freight prepaid. Liability is limited to replacing defective parts only, without further compensation.

DE - Die Produkte werden sorgfältig geprüft: Schäden durch nicht vorschriftsmäßige Installation, Verwendung oder Wartung sind nicht von der Garantie abgedeckt. 5 Jahre Garantie auf Guss-, Porositäts- und Verchromungsfehler. 2 Jahre auf alle mechanischen Teile. Unautorisierte Rücksendungen werden nicht angenommen und müssen frachtfrei erfolgen. Die Haftung beschränkt sich auf den Austausch fehlerhafter Teile ohne weitere Ansprüche.

FR - Les produits sont soigneusement contrôlés: les dommages provoqués par une installation, un emploi et/ou entretien non conformes à ces instructions ne sont pas couverts par la garantie. Les cas suivants sont couverts par la garantie de 5 ans : Défauts de moulage, de porosité et de chrome. Toutes les pièces mécaniques sont couvertes par une garantie de 2 ans. Les retours de marchandises non autorisée ne sont pas acceptés et en tout cas ils devront être envoyés en Port Païé. La responsabilité est limitée au remplacement des pièces considérées défectueuses, sans aucune indemnisation ultérieure pour dommages directs ou indirects, provoqués par une installation ou un entretien erronés.

ES - Los productos son cuidadosamente controlados: los daños causados por una instalación, uso y/o mantenimiento no conformes con lo especificado en estas instrucciones no están cubiertos por la garantía. Están cubiertos por la garantía de 5 años los siguientes casos: Defectos de fundición, porosidad y cromado. Todos los componentes mecánicos están cubiertos por una garantía de 2 años. No se aceptan devoluciones de mercancía no autorizadas y, en cualquier caso, deberán enviarse con portes pagados. La responsabilidad se limita a la sustitución de los componentes considerados defectuosos, sin ninguna otra indemnización por daños directos o indirectos causados por una instalación, uso y/o mantenimiento incorrectos.

PL - Produkty są starannie kontrolowane: uszkodzenia spowodowane nieprawidłowym montażem, użytkowaniem i/lub konserwacją niezgodną z niniejszą instrukcją nie są objęte gwarancją. Gwarancja 5-letnia obejmuje następujące przypadki: Wady odlewu, porowatości i powłoki chromowanej. Wszystkie elementy mechaniczne objęte są 2-letnią gwarancją. Nie są akceptowane zwroty towarów bez uprzedniego upoważnienia, a w każdym przypadku muszą być wysłane na koszt nadawcy. Odpowiedzialność ogranicza się do wymiany uznanych za wadliwe elementów, bez żadnego dodatkowego odszkodowania za szkody bezpośrednio lub pośrednio spowodowane błędnym montażem, użytkowaniem i/lub konserwacją.

Attezzi Tools Werkzeuge Outils Herramientas Narzędzia



Manutenzione Unterhaltsarbeit Maintenance Entretien Mantenimiento Konserwacja

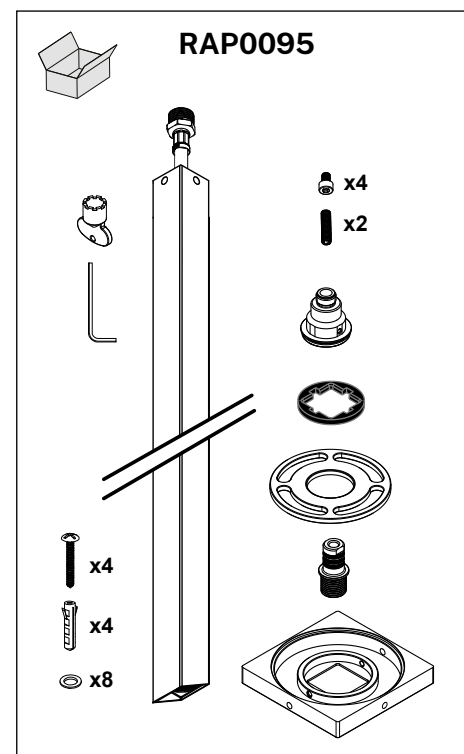
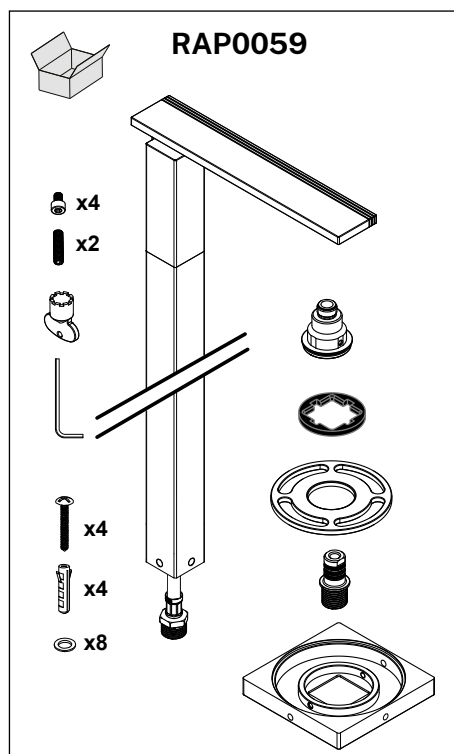
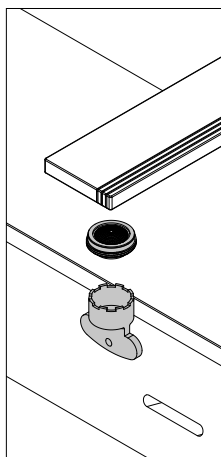

Bocca freestanding/soffitto | Freestanding/Ceiling Spout Stand-/Decken-Auslauf | Bec sur pied / plafond Caño de pie / techo | Wylewka stojąca / sufitowa

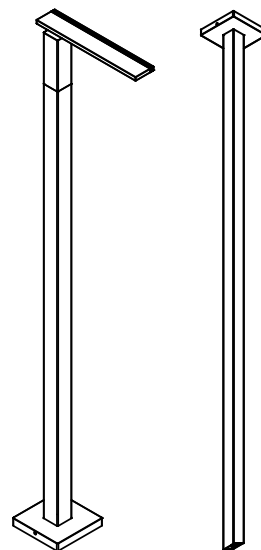

IT - Conservare il manuale L'installazione deve essere effettuata da personale qualificato in osservanza alle normative vigenti.

EN - Keep this manual Installation must be performed by qualified personnel in accordance with current regulations.

DE - Bewahren Sie das Handbuch auf Die installation muss von qualifiziertem Personal unter Beachtung der geltenden Vorschriften durchgeführt werden.

FR - Conserver le manuel L'installation doit être effectuée par du personnel qualifié conformément à la réglementation en vigueur.

ES - Conserve el manual. La instalación debe ser realizada por personal cualificado conforme a las normativas vigentes.

PL - Zachowaj instrukcję. Instalacja musi być wykonana przez wykwalifikowany personel zgodnie z obowiązującymi przepisami.

RAP0059

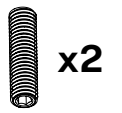
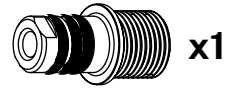
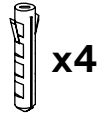
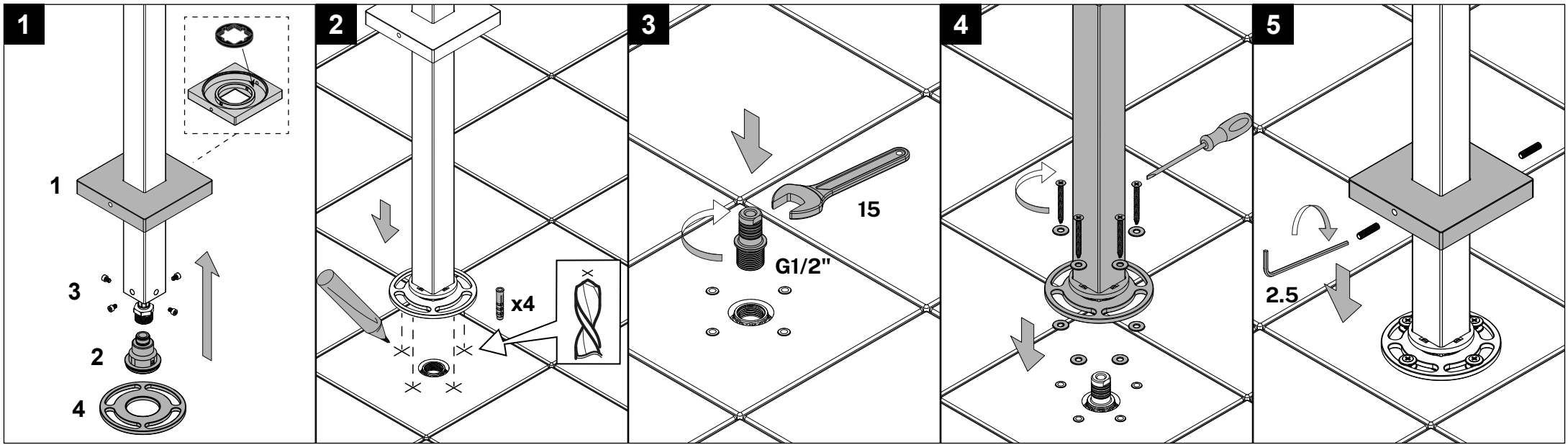

RAP0095

